

فضا، طرح و چیدمان در معماری داخلی

ویرایش دوم

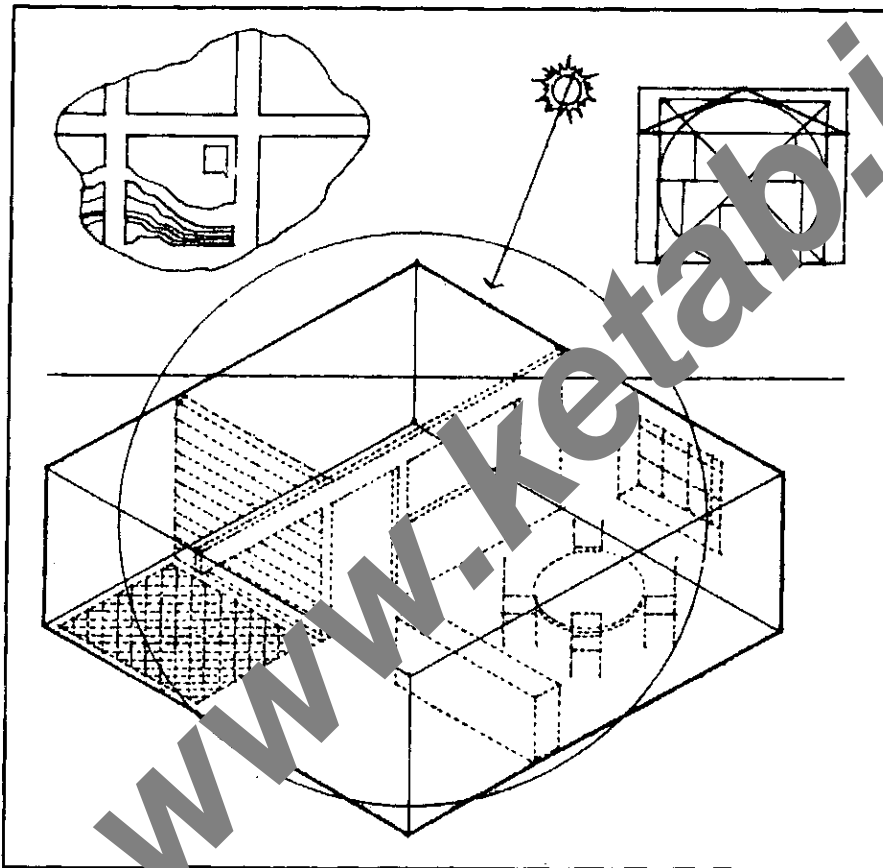

مترجمین:

مهندس کورش محمودی ده ده بیگلو

مهندس روزبه احمدی نژاد



انتشارات
شهراب



انتشارات
آینده‌سازان



انتشارات
شهرآب

دفتر مرکزی و مرکز پخش: تهران، خیابان انقلاب، خیابان منیری جاوید (اردیبهشت)، کوچه بهشت آیین، پلاک ۳۶
کد پستی: ۱۳۱۴۹۶۳۳۳۱ | تلفن: ۶۶۴۹۹۹۹۰ | نمابر: ۶۶۴۸۳۱۵۱

فضا، طرح و چیدمان در معماری داخلی
ترجمه : مهندس کورش محمودی ده‌ده‌بیگلو - مهندس روزبه احمدی نژاد
ناشر : آینده‌سازان - شهرآب
نوبت چاپ : سوم
تاریخ انتشار : ۱۳۹۳
تیراژ : ۱۱۰۰ نسخه
قیمت : ۱۹۰۰ تومان
لیتوگرافی : نورنگ
چاپ و صحافی : پژوهش‌اندیشه
شابک : ۹۷۸-۹۶۴-۲۶۲۰-۴۱-۸
تمام حقوق نشر و پخش این اثر برای انتشارات شهرآب محفوظ است.
فهرست‌نویسی پیش از انتشار

سرشناسه	: چینگ، فرانک، ۱۹۴۳- م
عنوان و پدیدآور	: فضا، طرح و چیدمان در معماری داخلی / [فرانک چینگ و کورکی بینگلی]؛ مترجمین کورش محمودی ده‌ده‌بیگلو، روزبه احمدی نژاد
مشخصات نشر	: تهران: آینده‌سازان، شهرآب، ۱۳۸۶.
مشخصات ظاهری	: ۴، ۳۴۴ ص: مصور (پخش رنگی).
شابک	: ۹۷۸-۹۶۴-۲۶۲۰-۴۱-۸
وضعیت فهرست‌نویسی	: فیبا
یادداشت	: عنوان اصلی: Inter design illustrated, 2nd edition, 2005.
یادداشت	: کتابنامه: ص. ۳۳۵.
موضوع	: معماری داخلی.
موضوع	: فضا در معماری.
موضوع	: تزئین داخلی - تاریخ - قرن ۲۱ م.
شناسه افزوده	: بینگلی، کورکی
شناسه افزوده	: Binggeli, Corky.
شناسه افزوده	: محمودی، کورش، ۱۳۴۸- مترجم.
شناسه افزوده	: احمدی نژاد، روزبه، مترجم.
رده‌بندی کنگره	: ۱۳۸۶ ف ۹ ج ۹ / NA ۲۸۵۰
رده‌بندی دیویی	: ۷۲۹
شماره کتابشناسی ملی	: ۱۰۴۱۳۲۱

مراکز پخش

فروشگاه مرکزی انتشارات شهرآب: تهران، خیابان انقلاب، روبروی دانشگاه تهران، مجتمع فرهنگی فروزنده، پلاک ۳۲۲
تلفن: ۶۶۹۶۱۱۰۰ | نمابر: ۶۶۹۶۱۱۰۱

فروشگاه شماره ۲ انتشارات شهرآب: تهران، خیابان انقلاب، ضلع جنوب شرقی میدان، بازار بزرگ کتاب، طبقه همکف، پلاک ۱۵
تلفن: ۶۶۴۹۷۵۲۶

فروشگاه آینده‌سازان: تهران، خیابان انقلاب، روبروی دانشگاه تهران، مجتمع فرهنگی فروزنده، پلاک ۳۰۵
تلفن: ۶۶۴۱۷۳۱۶

فهرست مطالب

۱	فضای داخلی	فصل اول:
۳۵	طراحی داخلی	فصل دوم:
۸۱	واژگان طراحی	فصل سوم:
۱۴۵	عناصر داخلی ساختمان	فصل چهارم:
۲۱۳	سیستمهای تأسیسات داخلی	فصل پنجم:
۲۳۳	نورپردازی و صوت	فصل ششم:
۲۷۳	مصالح پرداختی (نازک کاری)	فصل هفتم:
۳۰۳	مبلمان	فصل هشتم:
۳۳۵	کتابشناسی و مرجعها	
۳۳۷	ضمائم و پیوستها	

به نام آن که جان را فکرت آموخت

سخن ناشر

با توکل به الطاف بی‌بدل و بیکس بی‌همتا در عرصه خدمات فرهنگی از طریق نشر آثار علمی گام نهاده و بر این هدف شهرآب را بنانهادیم. اهمیت امر نشر را همگان معترفند. شهرآب در اعتلای فرهنگ جوامع را مؤمن. امید آن که اهلیت را مضمول باشیم و بتوسیم در صحن فرهنگ پیشبرد اهداف متعالی آن گامی هرچند کوتاه برداریم. به‌انگیزه تنویر، دست در نشر آثاری خواهیم بُرد تا از منطقی از نظر بازده فرهنگی ساخته باشیم. شأن طبع و نشر کُتب را ارجح دانسته برنامه‌ریزی شهرآب را برآن اساس در دیدگاه اصلی قرار داده‌ایم. داعیه کمال یا به دیگر گفته بی‌نقصی را نداریم و با این اعتراف در سبک سوی آگاهان کشیده‌ایم. نقد آثار منتشره شهرآب، از سوی هرآنکس را که به فرهنگ و گسترش آن عناية است به انتظار نشست‌ایم و صمیمانه معتقد به این اصل مغتنم هستیم که هدایت دلسوزانه کسان اهل نگارش دستاویز، دستیابی به اهداف متعالی است.

انتشارات شهرآب

علی اکبر تورانیان

مقدمه

ما اغلب اوقات زندگی خود را در فضاهای داخلی سپری می‌کنیم، درون فضاهایی که توسط سازه‌ها و پوسته ساختمانها خلق می‌شوند. این فضاها زمینه‌ای برای اغلب فعالیتهای ما فراهم آورده و به فضاهای مورد سکونت جسم و روح می‌بخشند. متن حاضر در حقیقت مطالعه بصری از ماهیت و طرح عناصر داخلی می‌باشد.

ویرایش نخست این کتاب بصورت کتاب اولیه دانش‌آموزان است و به عناصر اصلی معماری که محیط داخلی ما را شکل می‌دهد می‌پردازد. در این کتاب ویژگیهای هر عنصر مشخص شده و انتخاب‌هایی که جهت چیدمان آنها درون الگوها معماری داریم ارائه می‌شود. ویرایش دوم کتاب تأکید بر روی این عناصر اصلی بوده و مبادی طراحی و چگونگی محیط، ویژگیهای سازه‌ای، عملکردی و زیبایی شناختی فضاهای داخلی را تعیین می‌کند.

در حالی که ویرایش دوم کتاب، طرحهای سازماندهی شده ویرایش نخست را حفظ می‌کند، سه فصل افزوده کتاب به عناصر داخلی ساختمان سیستم‌های تهویه مطبوع و تأسیسات می‌پردازد. این بررسی با خود فضاها شروع می‌شود و ماده اولیه‌ای است که برای طراحی و وسیله کار خود را آغاز می‌کند.

فصل اول - فضای داخلی - بیان بحث کلی درباره فضاهای معمارانه آغاز و تا ویژگیهای خاص آن فضاها در سه بعد تداوم می‌یابد و در نهایت اجزاء ضروری شناخت آنها را معرفی می‌کند.

فصل دوم - طراحی داخلی - روشی را جهت تبدیل و دگرگونی برنامه ریزی شده ضروریات و مایحتاج فضاها بوسیله طراحی در محیط سه بعدی ارائه می‌دهد.

فصل سوم - واژگان طراحی - عناصر اصلی و مبانی طراحی بصری را جستجو کرده و هر کدام از این عناصر را درون زمینه‌ای یکپارچه بکار می‌گیرد.

فصل چهارم - عناصر داخلی ساختمان - مقولات اصلی - اصول دانشی را شرح داده و در مورد تأثیر هر یک از آنها در رشد و توسعه عملکردی و زیبایی شناختی فضاها بحث می‌کند.

فصل پنجم - سیستم‌های تأسیسات داخلی - سیستم‌های تأسیسات معماری ساختمان که باید در کنار سازه بنا تکمیل شده و چیدمان فضاهای داخلی را مشخص کند در این فصل تعریف می‌شود.

فصل ششم - نورپردازی و صوت - تعامل پیوسته و روح بخش نور و صوت را با محیط داخلی مشخص می‌کند.

فصل هفتم - مصالح پرداختی (نازک کاری) - در حقیقت صفحه و زمینه کار طراح برای اصلاح عناصر معماری فضاهای داخلی را مشخص می‌کند.

فصل هشتم - مبلمان - در مورد انواع عناصر متحرک و نقش آنها درون محیط ساخته شده بحث می‌کند.

کوروش محمودی

روزبه احمدی نژاد